

Zijoplegging draaipuntzijde
Schaal 1:5

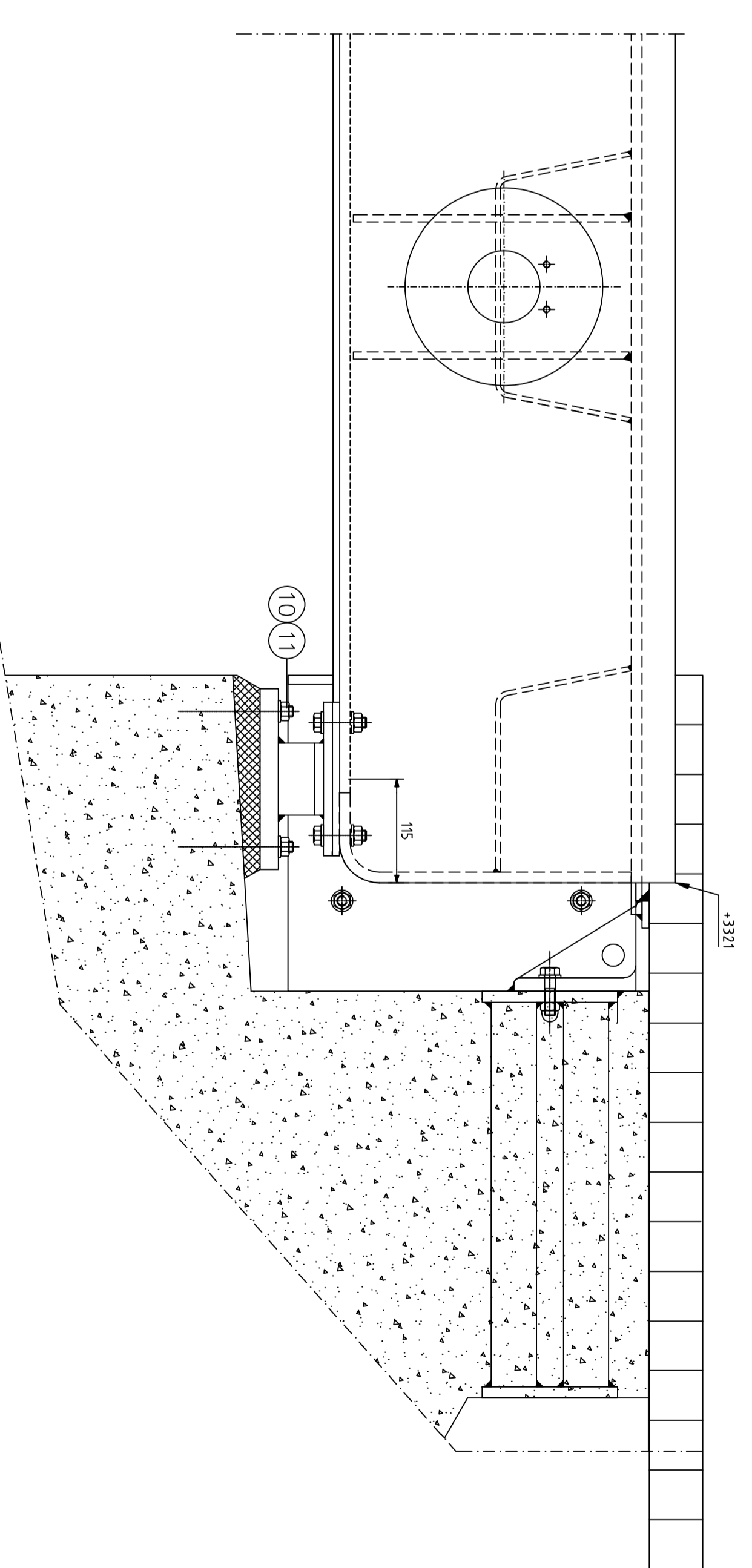

Zijoplegging oplegzijde
Schaal 1:5

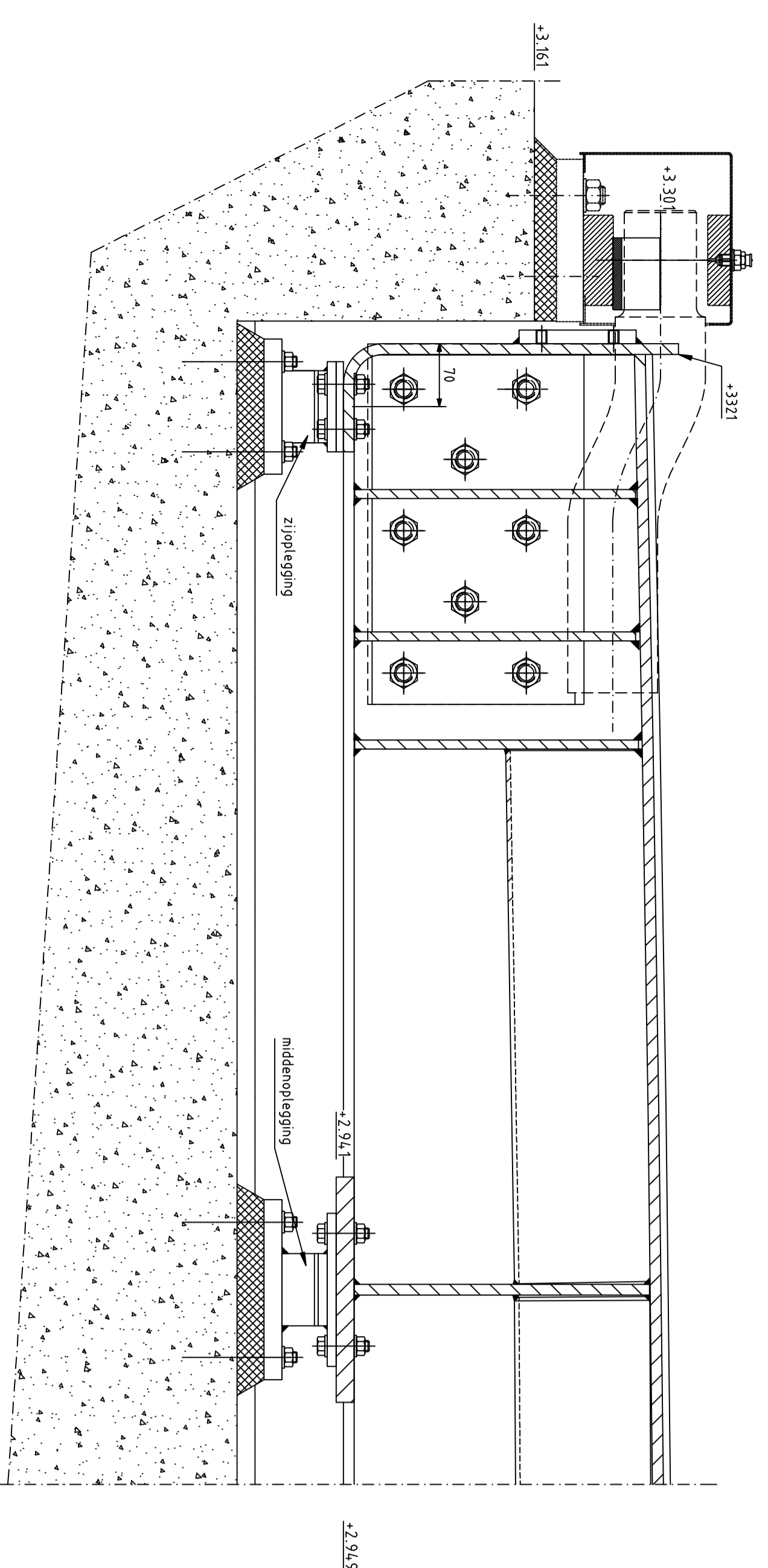

Doorsnede
Schaal 1:5

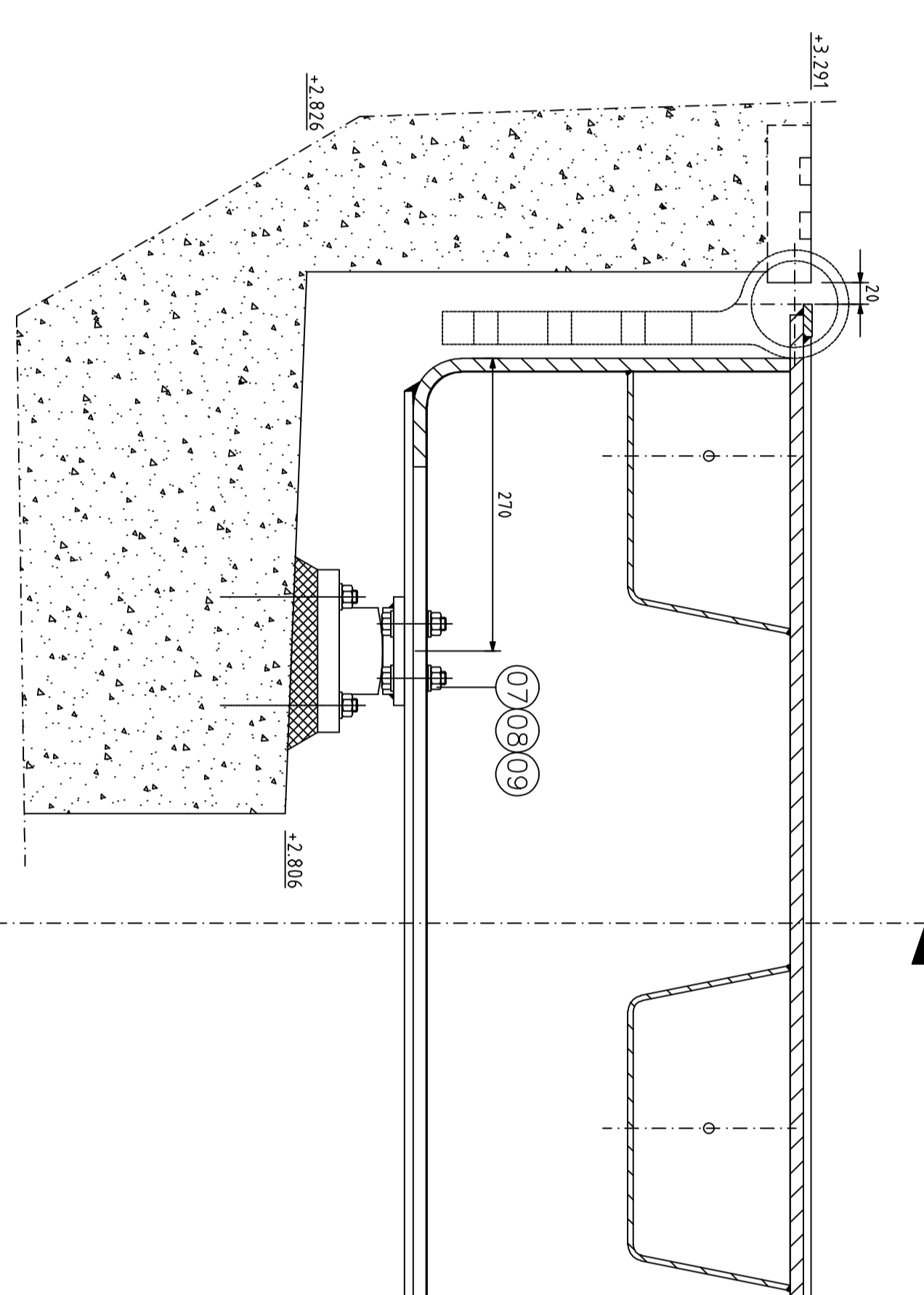

Middenoplegging draaipuntzijde
Schaal 1:5

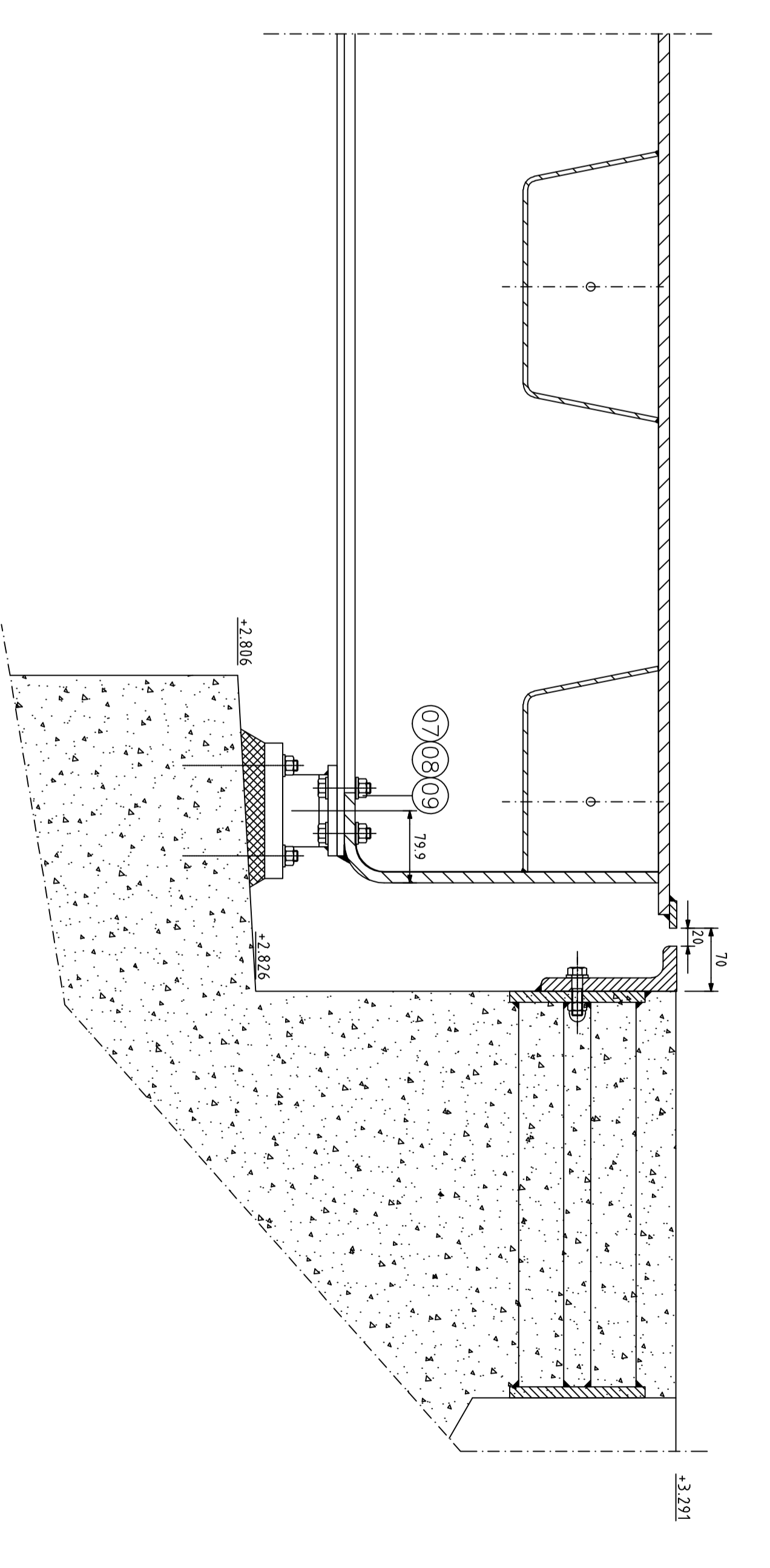

Middenoplegging oplegzijde
Schaal 1:5

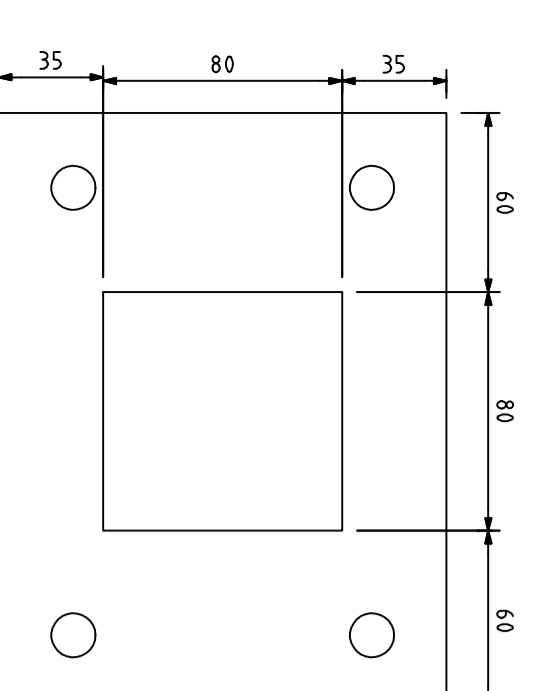

onderzadel zijoplegging draaipuntzijde
Schaal 1:5

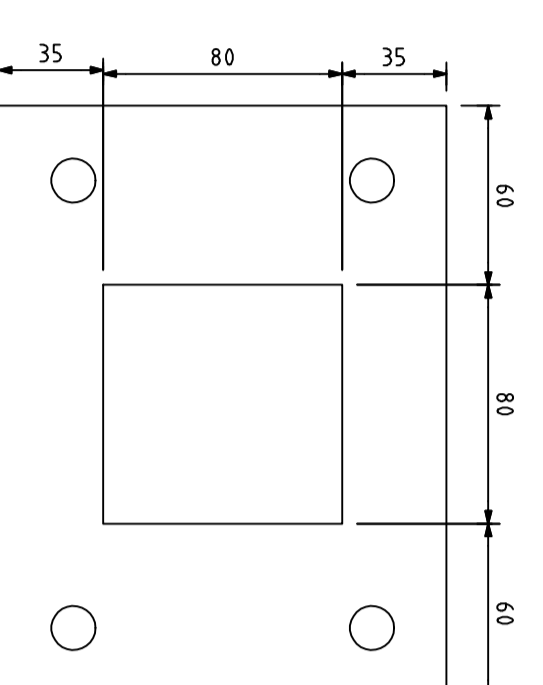

onderzadel middenoplegging draaipuntzijde
Schaal 1:5

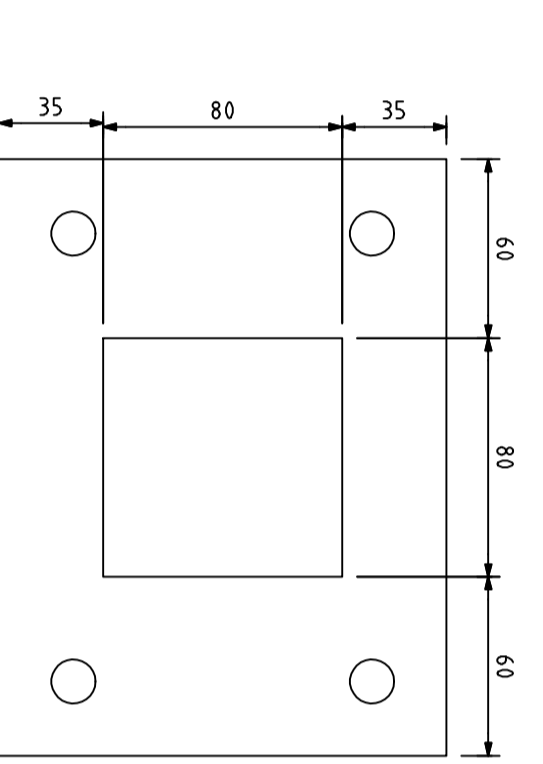

onderzadel middenoplegging oplegzijde
Schaal 1:5

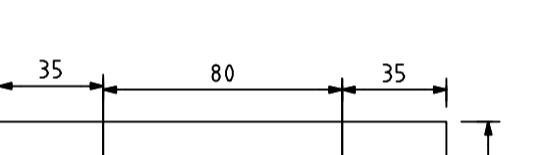

onderzadel draaipunt- en oplegzijde
Schaal 1:5

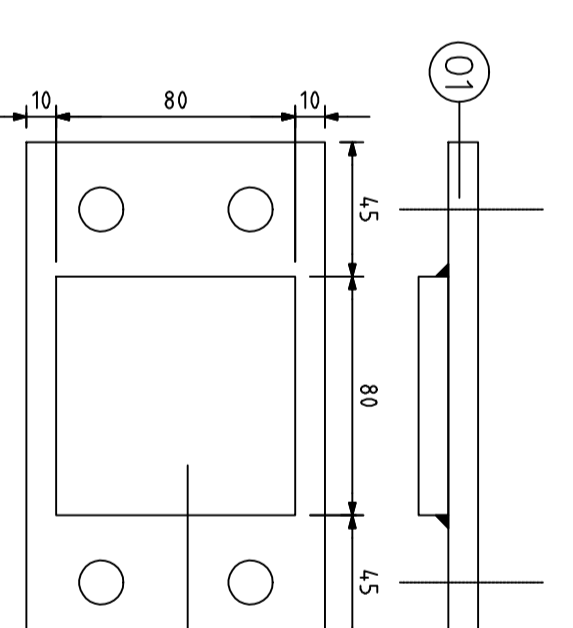

bovenzadel draaipunt- en oplegzijde
Schaal 1:5

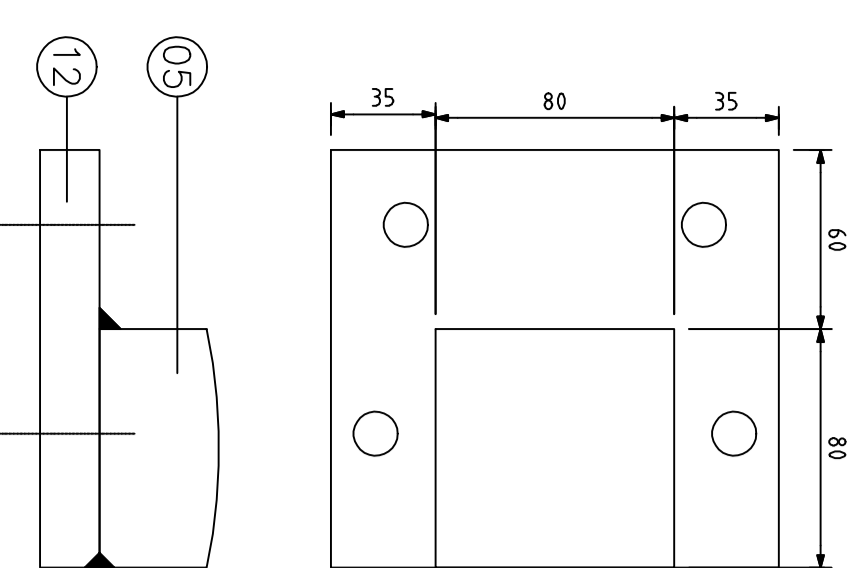

onderplaat draaipuntzijde
Schaal 1:5

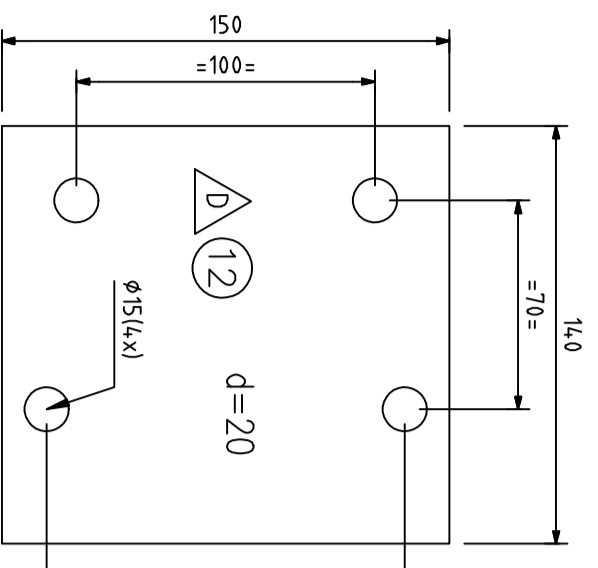

onderplaat draaipuntzijde
Schaal 1:5

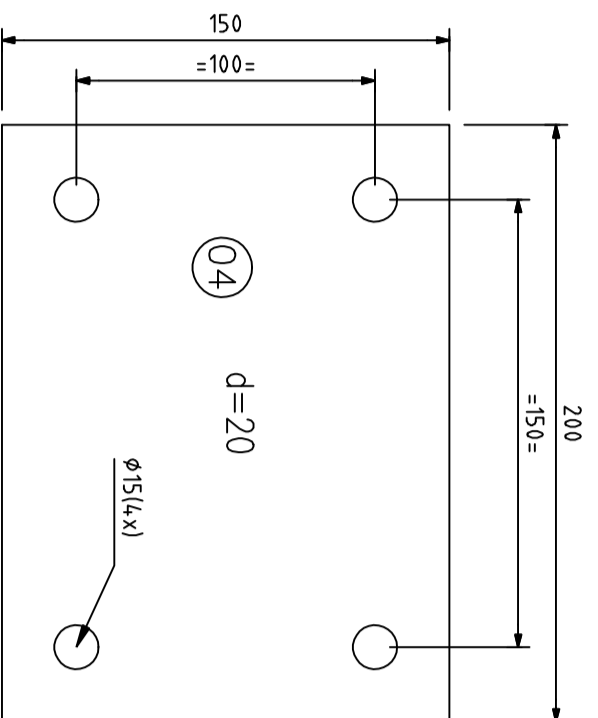

onderplaat draaipuntzijde
Schaal 1:5

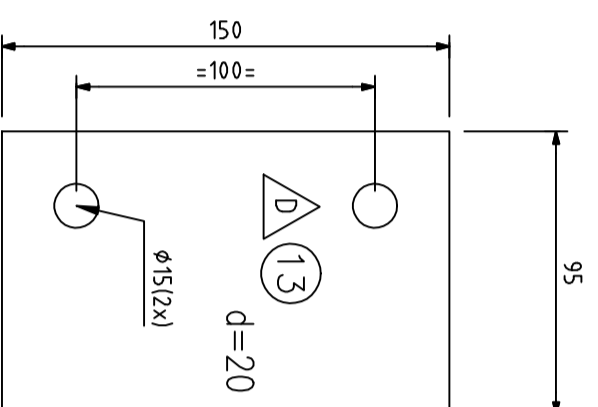

onderplaat draaipuntzijde
Schaal 1:5

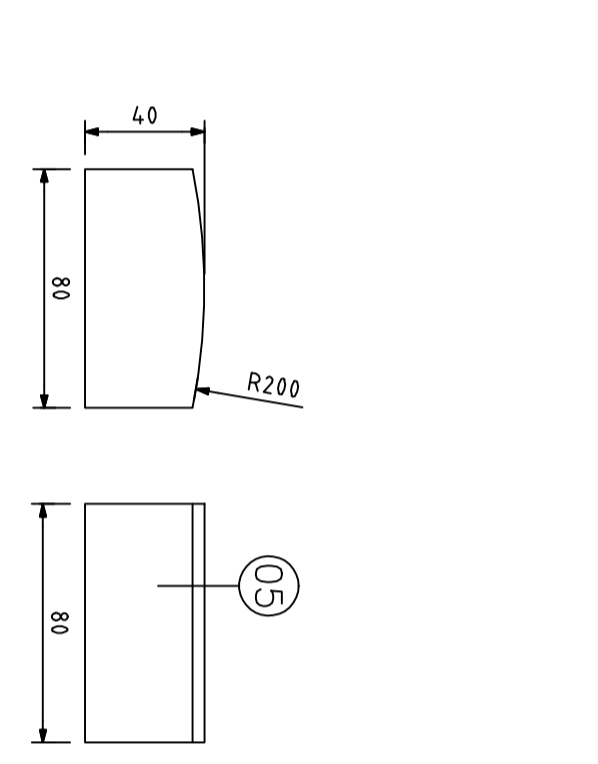

onderplaat draaipuntzijde
Schaal 1:5

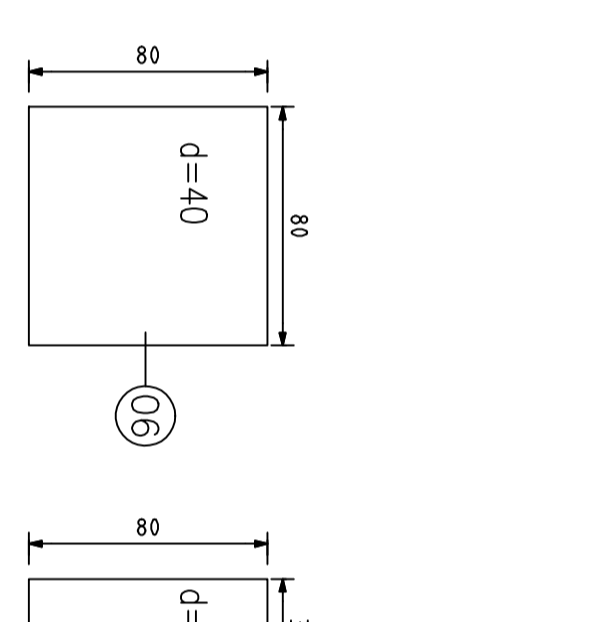

onderplaat draaipuntzijde
Schaal 1:5

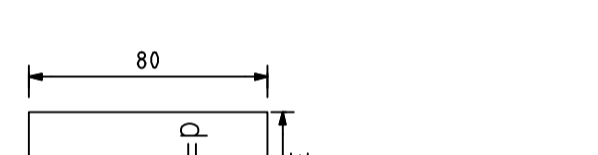

onderplaat draaipuntzijde
Schaal 1:5

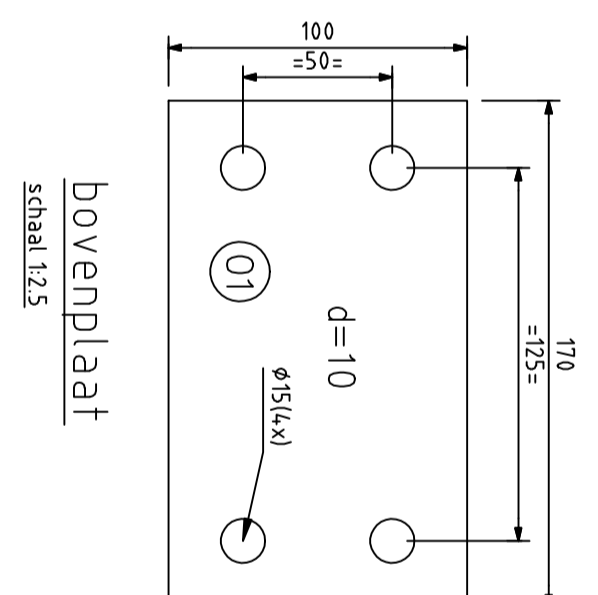

bovenplaat draaipuntzijde
Schaal 1:5

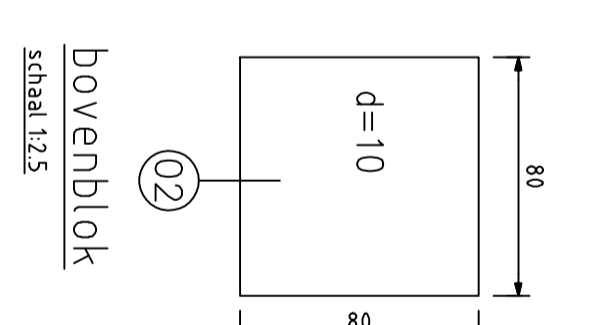

bovenplaat draaipuntzijde
Schaal 1:5

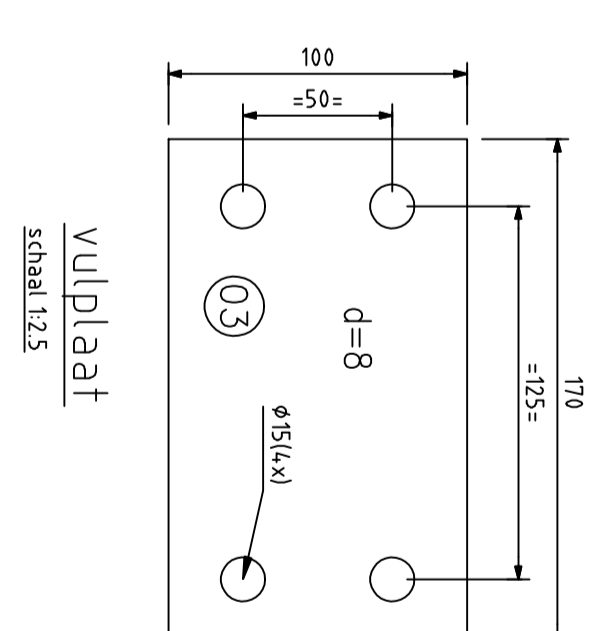

bovenplaat draaipuntzijde
Schaal 1:5

Opmerkingen:

- * Lussen rondom 35° tenzij anders vermeld
- * hellen en hoogten aan te geven op bovenant stilaag
- * scherpe haken breken, minimaal R=2, tenzij anders is vermeld
- * conservering gebeld, thermisch verzinken
- * de afroning van onderzadels aan draaipuntzijde na thermisch verzinken glad schuren
- * opleggen onderzadelen met krimparme mortel

Asbuitt-15-05-2009

№	omschrijving	omschrijving	omschrijving	omschrijving	
14	1	Onderblok	80x35x40	S355J2G3	Vlak
13	01	Onderplaat	40x35x20	S355J2G3	
12	01	Onderplaat	40x35x20	S355J2G3	
11	38	Clamp onderplaat	thv M12		
10	38	Clamp onderplaat	M10x16		
09	16	Sluitring	M12	51	thvz
08	38	Zekering	M12x30	8	thvz DIN 126
07	38	Zekering	M12x30	8	thvz DIN 934
06	04	Onderplaat	80x80x40	S355J2G3	Vlak
05	04	Onderplaat	80x80x40	S355J2G3	met radius 200
04	08	Onderplaat	200x150x20	S355J2G3	
03	04	Onderplaat	170x100x8	S355J2G3	thv zijoplegging
02	10	Bovenzadel	80x80x10	S355J2G3	
01	10	Bovenzadel	170x100x10	S355J2G3	afmeting

DE JONGE KONSTRUKTIE B.V.
 Postbus 98 9898 ZG Zuidbroek
 Tel. 0986-451945 Fax. 0986-452523

provinciale waterstaat
 afdeling voorbereiding en toezicht

provinciale waterstaat
 afdeling voorbereiding en toezicht

provinciale waterstaat
 afdeling voorbereiding en toezicht

№	omschrijving	omschrijving	omschrijving	omschrijving	
14	1	Onderblok	80x35x40	S355J2G3	Vlak

omschrijving	datum
A ter controle	28-11-08
B definitief	15-12-08
C aanpassing	19-01-09
D aanpassing	15-05-09

№	omschrijving	omschrijving	omschrijving	omschrijving			
03	04	15	LS	HAB	LS	Bild 03	